

ZESTAWY ŁAŃCUCHA ROZRZĄDU

Cena zamiennika, jakość oryginału!

GRUPA
PRODUKTOWA

21

SKV

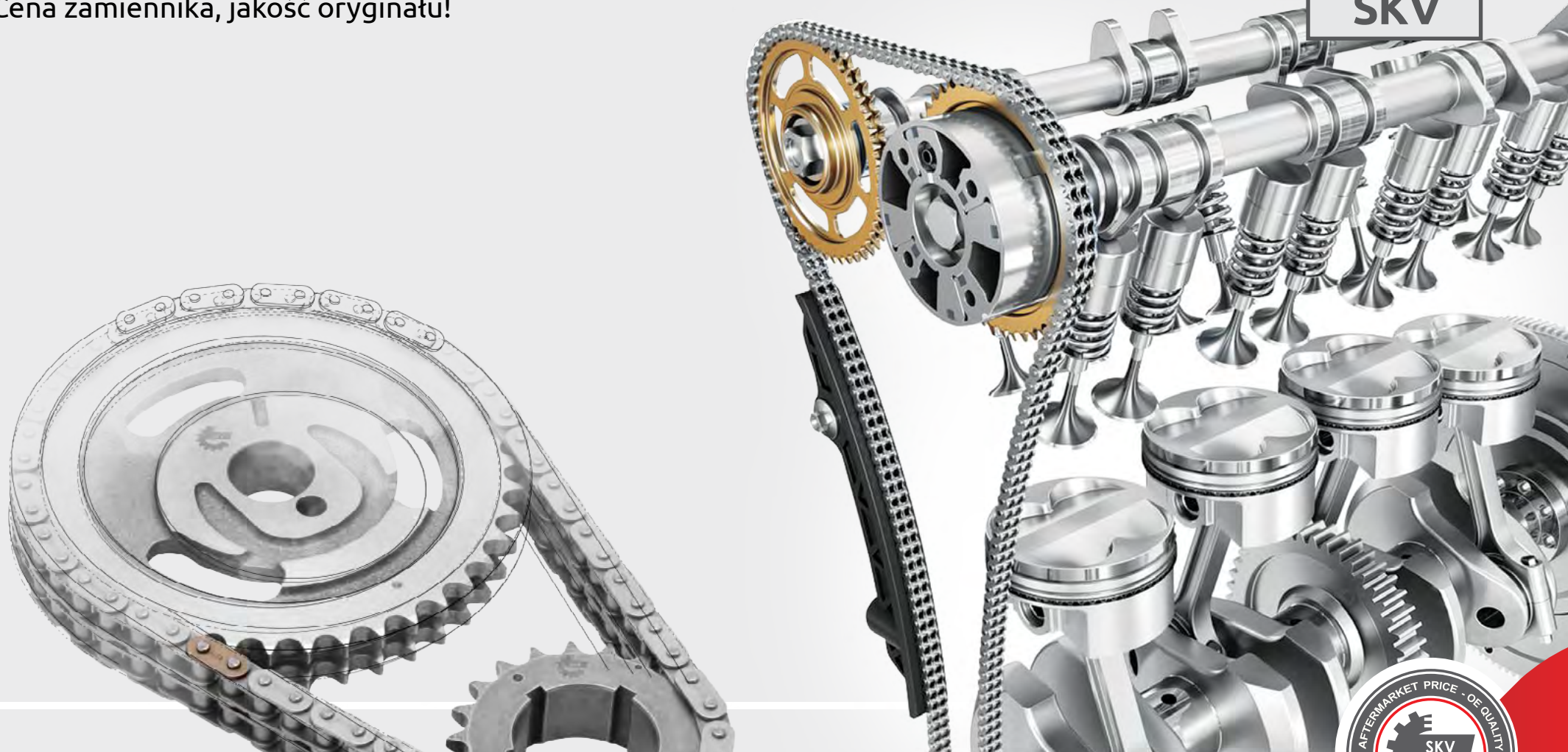

Znajdziesz na → www.skv.pl → Asortyment → Wszystkie części → Sterowanie silnika → **Zestaw łańcucha rozrządu**

Materiały prezentacyjne firmy ESEN właściciela marki SKV / 2023



ZESTAWY ŁAŃCUCHA ROZRZĄDU marki SKV

o produkcie

Jaką funkcję pełni łańcuch rozrządu w silniku?

Łańcuch rozrządu służy do zsynchronizowania obrotów wału korbowego z wałkami rozrządu, co umożliwia precyzyjne otwieranie i zamykanie zaworów silnika. Jest to **kluczowy element w układzie napędowym silnika** czterosuwowego. Jego głównym zadaniem jest sterowanie pracą zaworów dolotowych, przez które dostarczana jest mieszanka paliwowo-powietrzna (lub powietrze w przypadku silników z wtryskiem bezpośrednim) do cylindra, oraz zaworów wydechowych, które odprowadzają spaliny z komory silnika. Łańcuch rozrządu jest **niezbędny do zapewnienia optymalnej wydajności i efektywności pracy silnika**.

Rodzaje łańcuchów rozrządów.

Istnieją różne rodzaje łańcuchów rozrządu, które pełnią kluczową rolę w napędzaniu wałków rozrządu, odpowiedzialnych za sterowanie zaworami silnika. Wyobraźmy sobie, jak znaczące obciążenia muszą przenosić te łańcuchy, stając się nieodzownym elementem jednostki napędowej naszego pojazdu.

Łańcuchy rozrządu można podzielić ze względu na ich konstrukcję na trzy główne kategorie: **rolkowe**, **tulejkowe**, które przypominają klasyczne łańcuchy napędowe, oraz tzw. **łańcuchy ciche płytkowe**. Te ostatnie, zbudowane wyłącznie z płytek, charakteryzują się większą wytrzymałością i obecnie są powszechnie stosowane w mocniejszych jednostkach napędowych silników czterosuwowych.

ŁAŃCUCH ROLKOWY



Rolkowy łańcucha rozrządu stanowi doskonałe połączenie wytrzymałości i właściwości NVH.

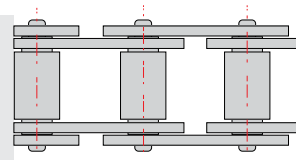

ŁAŃCUCH TULEJKOWY



Zastosowanie kutych na zimno tulejek gwarantuje wysoką wytrzymałość oraz odporność na zużycie podczas dużego obciążenia.

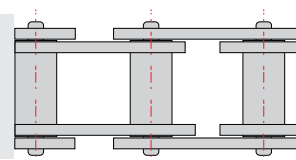

ŁAŃCUCH PŁYTKOWY/ CICHY



Tak zwane "ciche" łańcuchy wyróżniają się doskonałymi osiągnięciami NVH oraz podwyższoną wytrzymałością. Montowane są głównie w nowoczesnych, wysiłonych silnikach benzynowych.

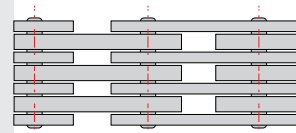

Co cechuje zestawy rozrządu SKV:



Heat Resistance
odporne na wysokie temperatury



Strong & durable
wytrzymałe i odporne na trudne warunki



Kompletność
w zestawie wszystkie niezbędne elementy



Anti-Corrosive
odporne na korozję



5 LAT
gwarancji
lub 100.000 km



TecDoc ID
4969



*Skrót NVH w motoryzacji oznacza trzy główne czynniki związane z komfortem i jakością dźwięku w samochodach, a mianowicie: **Noise** (Hałas), **Vibration** (Wibracje) i **Harshness** (Wstrząsy)

Znajdziesz na → www.skv.pl → Asortyment → Wszystkie części → Sterowanie silnika → Zestaw łańcucha rozrządu

Materiały prezentacyjne firmy ESEN właściciela marki SKV / 2023



ZESTAWY ŁAŃCUCHA ROZRZĄDU marki SKV

Dlaczego wybrać zestawy rozrządu SKV?

- 01 Nasza oferta obejmuje ponad **160 różnych modeli** zestawów rozrządu.
- 02 Solidne zestawy rozrządu SKV dostępne są **w asortymencie największych hurtowni motoryzacyjnych** od roku 2021.
- 03 Części SKV wytwarzane są z taką samą jakością i na tych samych liniach produkcyjnych co zestawy rozrządów **stosowane w pierwszym montażu**.
- 04 Wszystkie elementy zestawu rozrządu, od łańcucha po napinacz, poddawane są **rygorystycznym testom i kontrolom jakości**.
- 05 Oferujemy **5 LAT GWARANCJI** lub do przejechania 100 000 kilometrów, bez konieczności dodatkowych opłat i rejestracji.

Nowoczesne linie produkcyjne oraz wysokiej jakości materiały użyte do produkcji **części SKV gwarantują**, że cała gama produktów zawsze spełnia najbardziej wymagające europejskie i światowe standardy.

Oto kilka szczegółów na temat komponentów zestawu rozrządu SKV:

Łańcuchy rolkowe SKV wyróżniają się wyjątkową wytrzymałością i trwałością, zachowując niski poziom hałasu i wagi.

Łańcuchy tulejkowe SKV z tulejami kutymi na zimno zapewniają jeszcze większą wytrzymałość i trwałość.

Ciche łańcuchy płytkowe SKV dodatkowo poprawiają właściwości akustyczne, co przekłada się na komfort użytkownika.

Napinacze SKV są precyzyjnie dostrojone do kontroli naprężenia łańcucha, zapewniając jego optymalne funkcjonowanie.

Prowadnice (ślizgi) SKV dostępne są w szerokim zakresie materiałów, aby sprostać różnym zastosowaniom.

Koła łańcuchowe (zębate) SKV zostały zaprojektowane z myślą o optymalnej redukcji hałasu, co wpływa na komfort użytkownika.

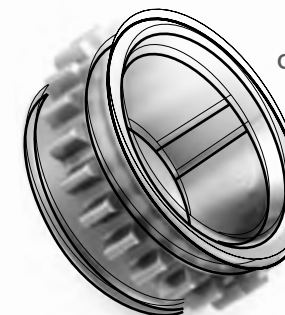

opis produktu

Koła łańcuchowe (zębata)



Napinacz łańcucha

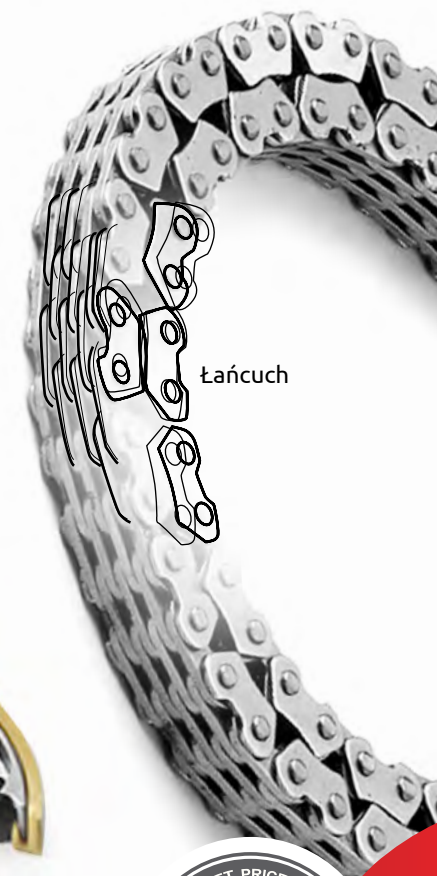

Łańcuch



Prowadnice (ślizgi) łańcucha

ZESTAWY ŁAŃCUCHA ROZRZĄDU marki SKV

budowa

ELEMENTY ZESTAWU ŁAŃCUCHA ROZRZĄDU

- 01 Łańcuch wałka rozrządu
- 02 Łańcuch wałka wyważającego
- 03 Koło zębate (łańcuchowe) wału korbowego
- 04 Koło zębate (łańcuchowe) pompy wodnej
- 05 Prowadnica łańcucha rozrządu
- 06 Koło zębate (łańcuchowe) wałka wyważającego
- 07 Napinacz łańcucha wałka wyważającego
- 08 Koło zębate (łańcuchowe) wałka wyważającego
- 09 Koło zębate (łańcuchowe) wału korbowego
- 10 Prowadnica łańcucha wyważającego (prawa)
- 11 Prowadnica łańcucha wyważającego (górną)
- 12 Prowadnica łańcucha rozrządu
- 13 Napinacz łańcucha rozrządu
- 14 Prowadnica łańcucha rozrządu
- 15 Śruby montażowe
- 16 Uszczelniając wałka rozrządu
- 17 Uszczelka pokrywy rozrządu

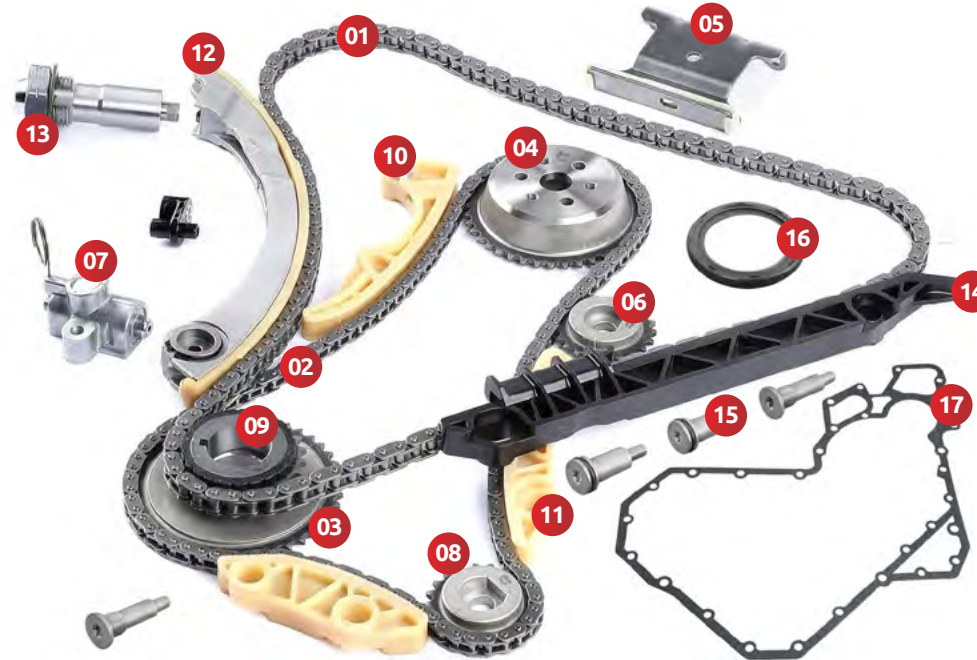

Uszczelki i uszczelniacze

odgrywają kluczową rolę w zapobieganiu wyciekom oleju i innych płynów, co ma istotne znaczenie dla prawidłowego działania silnika oraz jego trwałości. Wykonane są z tworzyw odpornych na procesy starzenia i wysokie temperatury, a także na działanie olejów.

Śruby mocujące

zestaw rozrządu to elementy, które służą do przymocowania komponentów układu rozrządu do silnika. Wykonane z wysokiej jakości stali o zwiększonej wytrzymałości. Montaż śrub wymaga dokładności i odpowiedniego momentu dokręcenia.

Łańcuch rozrządu

najczęściej wykonany jest z wysokogatunkowej hartowanej stali lub ze specjalnych stopów metali. Stal jest preferowanym materiałem ze względu na swoją trwałość, wytrzymałość na naprężenia oraz odporność na zużycie. Łańcuch podczas pracy jest zanurzony w oleju, który ma zadanie poprzez smarowanie zmniejszyć tarcie, wydłużyć żywotność oraz zredukować hałas.



Prowadnice łańcucha

pełnią ważną rolę w utrzymaniu właściwego napięcia i prowadzenia łańcucha rozrządu. Ślizgi wykonane są z materiałów o dużej wytrzymałości, takich jak stal, stopy aluminium, tworzywa sztuczne oraz inne materiały kompozytowe.

Koła zębate/łańcuchowe

(zwane też kołami rozrządu) przekształcają ruch liniowy łańcucha na ruch obrotowy elementu, do którego jest przymocowane. W układzie rozrządu pełnią funkcję napędu dla wału korbowego, wałków rozrządu, wałków wyrównowажających, pompy oleju oraz innych akcesoriów silnika. Produkowane są z różnych materiałów, w tym metalu spiekane.



Napinacze łańcucha

utrzymują odpowiednie napięcie łańcucha rozrządu, zapewniając synchronizację pracy wałka rozrządu, wału korbowego i zaworów w silniku. Istnieją 2 rodzaje napinaczy: mechaniczny, który korzysta ze sprężyny, oraz hydrauliczny, regulowany ciśnieniem oleju.



Znajdziesz na → www.skv.pl → Asortyment → Wszystkie części → Sterowanie silnika → Zestaw łańcucha rozrządu

Materiały prezentacyjne firmy ESEN właściciela marki SKV / 2023



ZESTAWY ŁAŃCUCHA ROZRZĄDU marki SKV

gwarancja jakości

W zależności od modelu i zastosowania, dostępne są **różne warianty zestawów rozrządu marki SKV**.

Mimo różnic między nimi, zasada działania i przeznaczenie pozostają takie same. Oto niektóre z dostępnych wariantów:



W zestawie rozrządu 21SKV107 znajdziesz:

- Łańcuch wałka rozrządu
- Koła zębate (łańcuchowe)
- Prowadnicę łańcucha z napinaczem



W zestawie rozrządu 21SKV220 znajdziesz:

- Łańcuch wałka rozrządu
- Koła zębate (łańcuchowe)
- Prowadnice łańcucha rozrządu
- Napinacz
- Śruby montażowe
- Uszczelka pokrywy rozrządu + uszczelniacz



W zestawie rozrządu 21SKV187 znajdziesz:

- Łańcuch wałka rozrządu
- Łańcuch wałka wyważającego
- Koła zębate (łańcuchowe)
- Prowadnice łańcucha rozrządu i wyważającego
- Napinacze



W zestawie rozrządu 21SKV206 znajdziesz:

- Łańcuch wałka rozrządu
- Koła zębate (łańcuchowe)
- Prowadnice łańcucha rozrządu
- Napinacz łańcucha rozrządu
- Uszczelniacz



W zestawie rozrządu 21SKV117 znajdziesz:

- Łańcuch wałka rozrządu
- Koła zębate (łańcuchowe)
- Prowadnice łańcucha rozrządu
- Śruby montażowe
- Uszczelniacze
- Uszczelka pokrywy rozrządu



Wszystkie elementy zestawów rozrządu marki SKV wyprodukowane są z dbałością o najwyższą jakość na każdym etapie produkcji. Nasze produkty spełniają najbardziej rygorystyczne **ŚWIATOWE STANDARDY JAKOŚCI**, co jest gwarancją ich niezawodności. Z tego powodu oferujemy rozszerzoną 5-letnią **BEZPŁATNĄ GWARANCJĘ**, która potwierdza zaufanie do trwałości i wydajności produktów marki SKV.



grupa
21
SKV

Znajdziesz na → www.skv.pl → Asortyment → Wszystkie części → Sterowanie silnika → **Zestaw łańcucha rozrządu**

Materiały prezentacyjne firmy ESEN właściciela marki SKV / 2023



ZESTAWY ŁAŃCUCHA ROZRZĄDU marki SKV

opakowanie

Nazwa produktu
+ logo marki



5 901947 387153

Symbol produktu 21SKV200

+ Kod kreskowy EAN-13



Logo SKV
numer partii

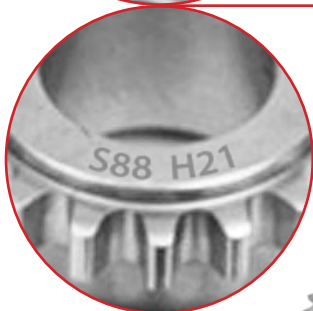

Hologram
potwierdzający
oryginalność
produktu

Płomba
z informacją
o 5-letniej
gwarancji

Warunki gwarancji
naklejka + ulotka



Znajdziesz na → www.skv.pl → Asortyment → Wszystkie części → Sterowanie silnika → Zestaw łańcucha rozrządu

Materiały prezentacyjne firmy ESEN właściciela marki SKV / 2023



ZESTAWY ŁAŃCUCHA ROZRZĄDU marki SKV

serwisowanie

Wskazane jest regularne monitorowanie stanu rozrządu, w tym przeprowadzanie testów na rozciągnięcie łańcucha oraz kontrola kół zębatych, ślizgów i napinacza. Sygnałem do wymiany kompletnego zestawu łańcucha rozrządu może być obecność opiłków metalu na obudowie. **Objawy zużycia** obejmują również pojawiający się hałas z okolic rozrządu oraz pogorszoną pracę silnika. W nowoczesnych pojazdach, sygnalizacją konieczności interwencji może być także świecąca się kontrolka **“check engine”**.

W zestawieniu z paskiem rozrządu, **awarie w łańcuchu rozrządu są rzadkie**, jednak ich wystąpienie może niestety skutkować koniecznością wymiany silnika.

Według ekspertów motoryzacyjnych, układ napędu rozrządu oparty na łańcuchu jest uznawany za bardziej niezawodny niż jednostki wykorzystujące pasek. Obecnie żywotność łańcucha zależy głównie od trwałości napinacza i przeciętnie wynosi **około 200-300 tysięcy kilometrów**.

Niemniej jednak niektórzy producenci samochodów zalecają częstsze wymiany łańcucha, szczególnie w przypadku silników o mniejszej pojemności. Intensywność eksploatacji pojazdu także **wpływa na trwałość** tej części.

W celu maksymalnego wydłużenia okresu eksploatacji łańcucha rozrządu, zaleca się korzystanie z oleju silnikowego o specyfikacji ***SAE zgodnej z wymaganiami producenta** samochodu, na przykład 5W30. Należy regularnie przeprowadzać wymianę oleju silnikowego wraz z filtrem (np. co 15 tys. km przebiegu lub co rok) oraz **monitorować poziom oleju** silnikowego, uzupełniając go, gdy jest to konieczne.

Indeksy zestawów łańcucha rozrządu SKV zaczynają się od numeru 110 w grupie 21

21 SKV 004

Numer kategorii Kod producenta Numer produktu

*Klasyfikacja lepkości SAE

(Society of Automotive Engineers) to system określający lepkość olejów silnikowych. Skala ta opiera się na dwóch liczbach, gdzie pierwsza oznacza lepkość przy niskich temperaturach, a druga przy wysokich. Niższa pierwsza liczba wskazuje na lepsze właściwości przepływu w zimnych warunkach, co ułatwia rozruch silnika, podczas gdy wyższa druga liczba wskazuje na lepkość w warunkach wysokich temperatur, co zapewnia optymalną ochronę silnika.



grupa
21
SKV

Znajdziesz na → www.skv.pl → Asortyment → Wszystkie części → Sterowanie silnika → Zestaw łańcucha rozrządu

Materiały prezentacyjne firmy ESEN właściciela marki SKV / 2023

Zostań częścią SKV

kontakt

Zadzwoń do nas
887 422 228

Napisz do nas
hurt@skv.pl

Dołącz do grupy SKV i zyskaj!

Bezpłatne materiały reklamowe marki SKV

Korzystne warunki współpracy na przejrzystych zasadach

Dostęp do naszej platformy zakupowej www.SKV.pl

Płynność dostaw

Średnio 210 nowości produktowych w miesiącu

Darmowe dostawy

Wygodne warunki rozliczeniowe

Wsparcie serwisowe



SKV to fabrycznie nowe części:

- wykonane wg tych samych rygorystycznych norm produkcyjnych co części OE;
- wytwarzane na tych samych liniach produkcyjnych co części wiodących producentów na świecie;
- poddawane takim samym kontrolom jakości co części OE.

SKV - cena zamiennika, jakość oryginału



grupa
21
SKV

Znajdziesz na → www.skv.pl → Asortyment → Wszystkie części → Sterowanie silnika → Zestaw łańcucha rozrządu

Materiały prezentacyjne firmy ESEN właściciela marki SKV / 2023